

# Medienwagen IVALIS®

[www.ivalis.de](http://www.ivalis.de)



***Das individuelle Möbel für  
mobiles Multimedia-Equipment***





## Beschreibung

Medienwagen IVALIS® ist ein kompaktes, fahrbares Möbel in dem Präsentationstechnik platzsparend und fest verkabelt untergebracht werden kann.

Dieser durchdachte Medienwagen wurde in enger Zusammenarbeit mit Fachleuten aus Schulen, Tagungsstätten und Präsentationstechnik entwickelt und wird stets weiter verbessert.

Im IVALIS® ist Platz für viele Komponenten. Zum Beispiel: Videobeamer, Beschallungsanlage, Laptop bzw PC, HIFI-Geräte, 19-Zoll-Bauteile etc..



## Individuell konfigurierbar

Mit zahlreichen Sonderausstattungen kann der IVALIS® an unterschiedliche Einsatzzwecke angepasst werden.

Gerne beraten wir Sie um die für Sie beste Lösung zu finden.

## Ergonomisch

Ein stabiler Vollauszug bietet in Tischhöhe eine großzügig bemessene Arbeitsfläche. Der Dozent kann daran sowohl in Richtung Leinwand als auch zur Zuhörerschaft sitzen ohne die Projektion zu verdecken..

Die Gesamthöhe des IVALIS® entspricht „Tresenhöhe“. So bietet er eine Arbeits- und Ablagefläche in bequemer Höhe und kann auch als Rednerpult eingesetzt werden.

## Qualität

Die äußerst robuste Bauweise mit hochwertigen Beschlägen und stossfesten ABS-Kanten gewährleisten eine lange Lebensdauer im harten Einsatz in Schulen und Universitäten.

Medienwagen IVALIS® wurde durch die Berufsgenossenschaft zertifiziert (Bescheinigung VW 086072) und trägt das Zeichen für geprüfte Sicherheit.



IVALIS® wird ausschließlich in Deutschland und Österreich gefertigt.

Jeder IVALIS® wird vor der Auslieferung mehrfach auf evtl. Mängel geprüft und mit einer Seriennummer versehen.

IVALIS®-SerNr:  
**080311282**

## Kompakt

Durch seine geringe Grundfläche (ca.60x60cm) ist der Medienwagen auch in beengten Räumlichkeiten einsetzbar.

## Diebstahlsicher

Medienwagen IVALIS® ist komplett abschließbar und „ankettbar“ und schützt so die teuren Geräte vor Diebstahl.

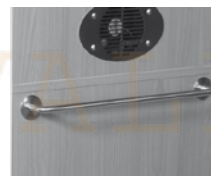



**Ansichten**





**Details**

Magnet zum Halten der geöffneten Tür



Komplett abschließbar



Grosse, stabile Doppel-Rollen  
Alle 4 mit Totalfeststellung!



3 Bänder an der Tür für lange Lebensdauer und größtmögliche Stabilität



Eine speziell entwickelte Bandbefestigung ermöglicht das Anbringen der Fächer in jeder Höhe - unabhängig von den Scharnieren

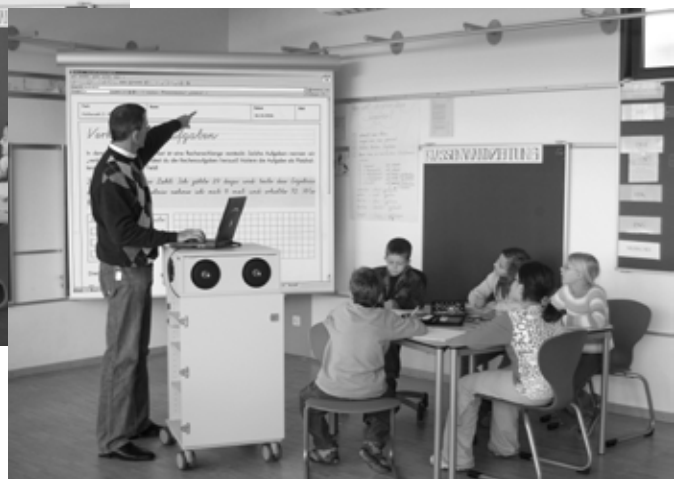



**Details**

Belüftetes Projektorfach

Stabile Griffstange zum leichten Transport



Arbeitsstisch (50x47cm BxT) mit robustem Vollauszug

Kabeldurchlässe, -kanäle und -bügel zum ordentlichen Verkabeln der Geräte



Serviceklappe zum bequemen Einrichten des Projektors



Tür schwenkbar um 270° (bis zur Seitenwand)



Kabelausslass



genutete Einschubböden (kein Abkippen der Fächer)







## Daten

### Abmessungen

Aussenmaße gesamt:	60x60x113cm (BxTxH ca.)
Arbeitsfläche Auszug:	50x47 (BxT)
Nutzbarer Raum unter dem Auszug:	50x48x59cm (BxTxH)
Nutzbarer Raum über dem Auszug:	50x48x14cm (BxTxH)
Größe Beamerfach:	48x42x18cm (BxTxH)

### Gewicht

Leer in Grundausstattung:	58kg
Belastbarkeit Rollen (gesamt):	400kg
Tragkraft Auszugsschienen:	70kg

Aufgrund der Kippgefahr darf der Auszug nicht übermäßig belastet werden. Dieser ist jedoch stabil genug um daran bequem an einem Notebook o.ä. zu arbeiten

### Bauweise

19mm Melaminharzbeschichtete Spanplatte  
2mm ABS-Starkkante  
Stabile Beschläge „Made in Germany“

### Zertifizierung

Medienwagen IVALIS® ist durch die Berufsgenossenschaft Fachausschuss Verwaltung zertifiziert und trägt das Zeichen „Geprüfte Sicherheit“ (Besch. VW 086072)

Prüfgrundlage:

- DIN EN 14073-2: 2004-11
- DIN EN 14073-3: 2004-11
- DIN EN 14074: 2004-11
- DIN Fb 147: 2006-06
- BGR 234: 2003
- BGI 650: 2007-09
- EK 5/AK 3 (PFG-RO): 2007:3



### Standard-Dekore:

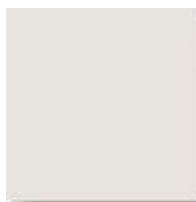

lichtgrau

(Farbmuster unverbindlich)



Buche



Ahorn

weitere Dekore auf Anfrage!



## Sonderausstattungen

Mit den auf den folgenden Seiten aufgeführten Sonderausstattungen können Sie den IVALIS® an Ihre individuellen Bedürfnisse anpassen.

Machen Sie den Medienwagen zum Rednerpult, zum 19-Zoll-Schrank oder zum Laptopwagen.

Es stehen verschiedene Beschallungsanlagen, ein elektrischer Lüfter für das Beamerfach, ein Anschlußfeld, zusätzliche Tragegriffe und viele weitere nützliche Sonderausstattungen zur Auswahl.

# IVALIS®





### **Öse zum Anketten**

Mit dieser Klappöse aus Stahl mit Federung kann der Medienwagen angekettet und so vor Diebstahl geschützt werden.

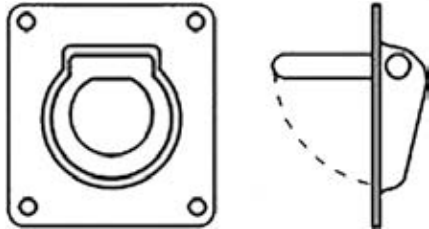

Best.-Nr.: OE004-EB



### **Manuskriptablage**

Dieser zusätzliche Auszug kann unter dem Arbeitstisch hervor gezogen werden und dient als Ablage für Manuskripte.

Best.-Nr.: (lichtgrau) MA006-LI  
Best.-Nr.: (Buche) MA007-BU  
Best.-Nr.: (Ahorn) MA008-AH



### **Zusätzlicher Vollauszug (ohne Abbildung)**

Ein zusätzlicher Auszug für die Aufnahme z.B. eines Druckers kann in den Lochreihen unter dem Arbeitstisch in verschiedenen Höhen montiert werden.

(Wegen der Kippgefahr sollten aber nie beide Auszüge gleichzeitig hervorgezogen werden)

Best.-Nr.: (lichtgrau): VA006-LI  
Best.-Nr.: (Buche): VA007-BU  
Best.-Nr.: (Ahorn): VA008-AH

### **Fachboden extra (ohne Abbildung)**

Der IVALIS® wird mit 2 Fachböden geliefert. Es können weitere Böden zusätzlich bestellt werden.

Best.-Nr.: (lichtgrau): FB016-LI  
Best.-Nr.: (Buche): FB017-BU  
Best.-Nr.: (Ahorn): FB018-AH





### **Lüfter für Beamerfach**

Mit diesem geräuscharmen 12V-Lüfter können Hitzestaus im Videobeamer-Fach beim Betrieb von Geräten mit hoher Wärmeentwicklung vermieden werden. Der Lüfter wird mit Schutzgitter, Netzgerät und Schalter fertig montiert geliefert.



Maße: 120x120x25 mm  
Kugellager: Gleitlager  
Drehzahl: 1100 U/min  
Volumenstrom: 65 m³/h  
Geräuschentwickl.: 17 dB/A  
Betriebsspannung: 12V

(Modelländerung vorbehalten)

Best.-Nr.: LU010-TL



### **Kabelaufroller 6m, automatischer Einzug**

Zum schnellen Ab- und Aufrollen der Stromzuführung. Der fertig montierte Kabelaufroller rastet bei beliebiger Länge des Kabels ein und wickelt das Kabel durch leichtes Ziehen wieder auf. Kabellänge: 6 Meter, max. 10A

Best.-Nr.: ST622-EB

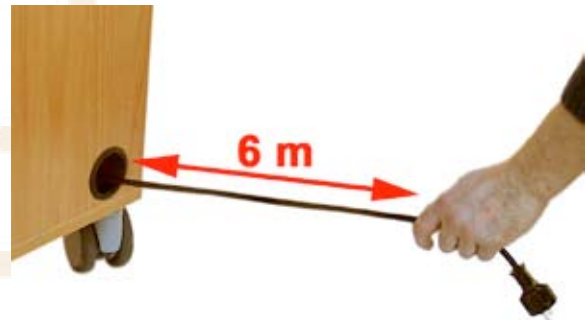

### **Klappgriffe**

Zum Tragen des IVALIS® können an den Seiten jeweils 2 versenkte Klappgriffe angebracht werden.



Best.-Nr.: KL040-EB



### **Pultaufsatz**

Durch diesen Aufsatz wird der IVALIS® zum Rednerpult. Dieser wird einfach auf den Wagen gestellt. GummifüÙe verhindern dabei ein Verrutschen des Pultes. Bei Nichtgebrauch kann der Aufsatz im IVALIS® verstaut und dort auch als Fachboden genutzt werden.

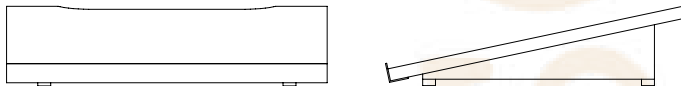

Best.-Nr.: (lichtgrau): PL001-LI  
Best.-Nr.: (Buche): PL002-BU  
Best.-Nr.: (Ahorn): PL003-AH



(Abb. mit Mikrofon u. Leuchte)

### **Tischmikrofon**

Dieses Kondensator-Mikrofon eignet sich ideal für Vorträge. In Kombination mit dem Pultaufsatz und einer Audioanlage erhält man ein Rednerpult mit Beschallungsanlage. Das Mikrofon wird mit einem Vorverstärker geliefert und kann somit an jeder beliebigen Audioanlage betrieben werden.



- Tischfuß mit Ein/Aus-Schalter
- 40cm langer Schwanenhals
- inkl. aller Anschlußkabel
- Mikrofon-Vorverstärker
- Pop-Schutz
- Frequenz: 100Hz-16kHz
- Typ: Kondensator-Mikrofon (Betrieb mit 2x1,5V-Batterie)

Best.-Nr.: MI035-TL



(Abb. mit Lautsprecher u. Pultaufsatz)

### **Leuchte für Pultaufsatz (anklemmbar)**

Notenpultleuchte, die netzunabhängig eingesetzt werden kann. Mit 3, 6 oder 9 Batterien bzw. Akkus bestückbar. Mit 9 Batterien bis zu 24 Stunden Leuchtdauer. Neuartige Leuchtstofftechnik ermöglicht gleichbleibend gutes Licht bei geringstem Stromverbrauch. Die Leuchte kann auch per Netzteil am Stromnetz betrieben werden. Leuchtschirm-Länge: 24 cm. Inkl. Netzteil und Tragetasche

Best.-Nr.: LE036-TL





### **Lüftungsgitter unten**

Um Überhitzungen im unteren Bereich des IVALIS® zu vermeiden, kann hier ein Lüftungsgitter angebracht werden. Z.B. Bei Verwendung eines PC-Miditowers.

Größe (ges.) 378x116mm  
Luftdurchlass: 170cm<sup>2</sup>

Standardmässig wird das Lüftungsgitter mit 9cm Abstand von unten angebracht. Andere Positionen oder Einbau eines zweiten Gitters sind auch möglich. Bitte separat anfragen!

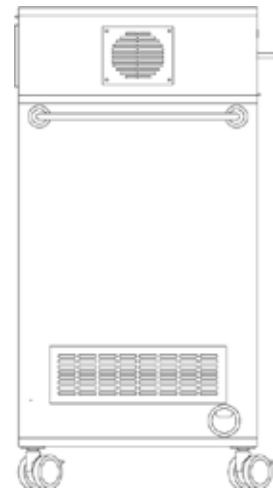

Best.-Nr.: LG116-EB

### **Tiefe +10cm**

Der IVALIS® ist optional auch mit 10cm mehr Tiefe im unteren Bereich lieferbar. Die nutzbare Gesamttiefe unten erhöht sich dadurch auf 58cm. Zum Beispiel zur Unterbringung eines großen Midi-Towers.



Beachten Sie bitte die längere Lieferzeit von 6 Wochen bei dieser Sonderausstattung!

Best.-Nr.: T1100-EB

### **Schlösser mit Profilzylinder-Lochung**

Mit dieser Ausstattung kann der IVALIS® mit den Schlüsseln einer Haus-Schließanlage abgesperrt werden.

Hierfür werden Tür und Klappe des Möbels mit entsprechenden Schlössern ausgestattet, die dann jeweils mit einem Profil-Halbzylinder bestückt werden können.



Best.-Nr.: PZ009-EB



### **Audianoanlage AL210**

Raumsparende Beschallungsanlage bestehend Verstärker HVA-2100 mit 3 umschaltbaren Line-Eingängen und fertig montierten Breitband-Einbaulautsprecher.



Breitband-Einbaulautsprecher  
Stoßfest, Temperaturbeständig  
Schalldruck: 85dB/W/m  
Frequenzgang: 70 - 16.000Hz  
(Modelländerung vorbehalten)



Neben 3 Eingängen für z.B. CD, Laptop, DVD o.a. bietet dieser preisgünstige Verstärker auch noch einen Chinch-Ausgang zum Anschluß eines zusätzlichen passiven Boxenpaares.

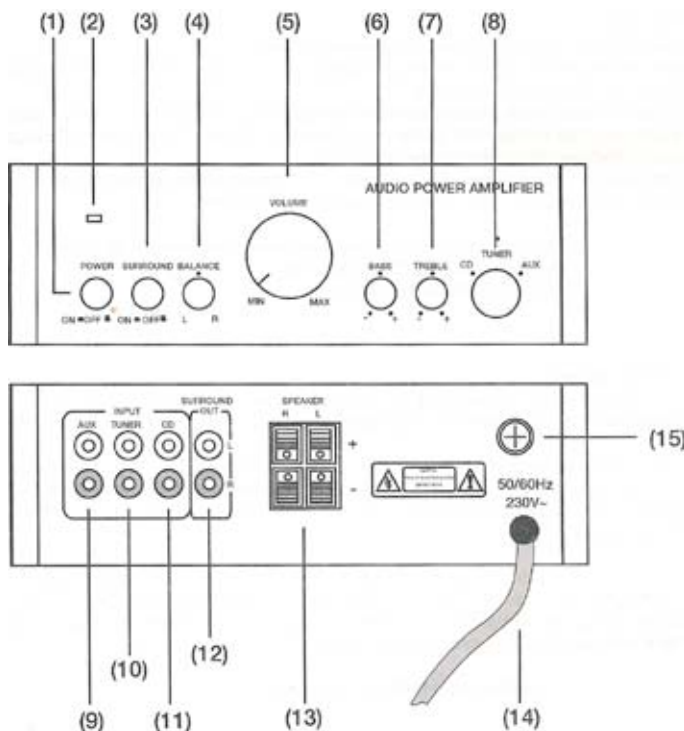

- (1) Netzschalter
- (2) Betriebsanzeige
- (3) Schalter f. zus. Lautspr.
- (4) BALANCE-Regler
- (5) Lautstärkeregl.
- (6) Bassregler
- (7) Höhenregler
- (8) Eingangswahlschalter
- (9) Chincheingang AUX
- (10) Chincheingang Tuner
- (11) Chincheingang CD
- (12) Effekt-Lautsprecher-Ausgang
- (13) Lautsprecherausgang
- (14) Netzleitung
- (15) Sicherungshalter

Abmessung: 200x145x65mm LxBxH  
Leistung: 2x50W max.  
Klirrfaktor: <0,1%  
Rauschabstand >60dB  
Übertragungsbereich: 20Hz-20kHz

Best.-Nr.: AL210-EB

### **Breitband-Einbaulautsprecher**

ohne Verstärker - fertig montiert. Technische Daten: siehe oben (Abbildung rechts)

Best.-Nr.: LS015-AU



**Audioanlage AM109**

Hochwertige Beschallungsanlage bestehend aus Marken-Verstärker Pioneer A-109 mit 6 umschaltbaren Line-Eingängen und fertig montierten Breitband-Einbaulautsprecher.



Dieser hochwertige HIFI Verstärker Watt bietet 6 Eingänge für z.B DVD, CD, Video, Notebook etc., sowie die Anschlussmöglichkeit eines zusätzlichen passiven Boxenpaares.

Abmessung: 420x307x114 BxTxH  
Leistung: 2x30W  
Klirrfaktor: 0,08%  
Rauschabstand: 91dB  
Übertragungsbereich: 20Hz-20.000Hz

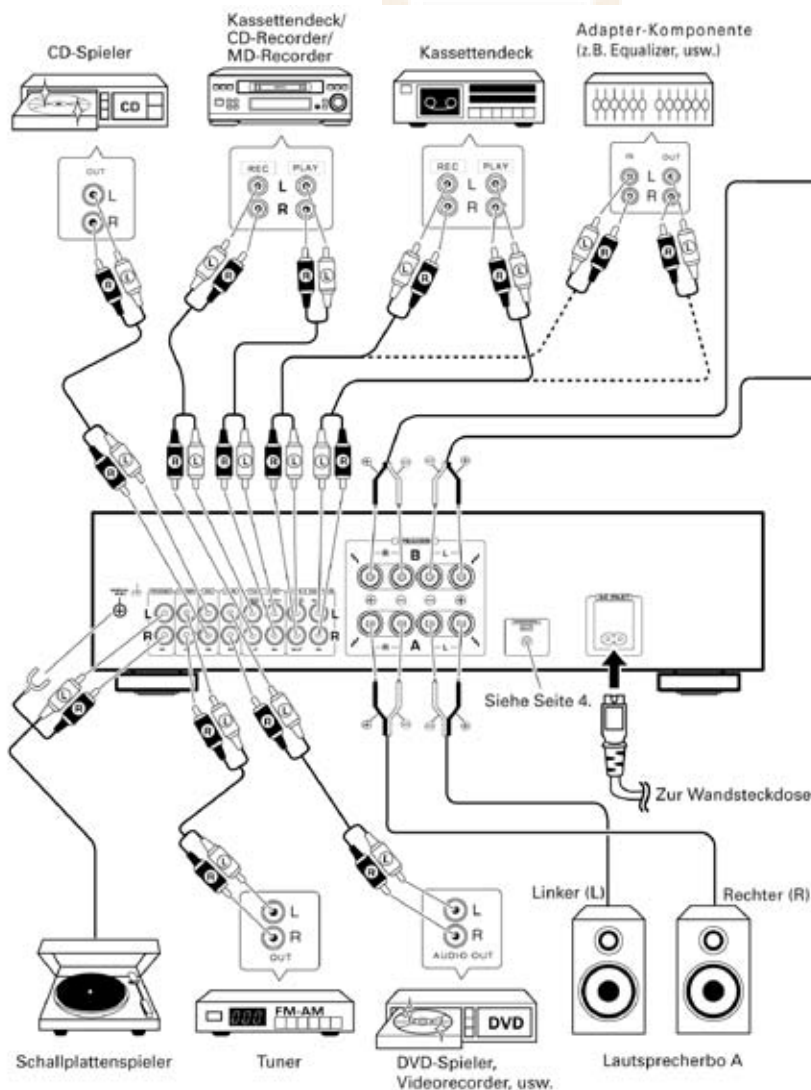

Breitband-Einbaulautsprecher  
Stoßfest, Temperaturbeständig  
Schalldruck: 85dB/W/m  
Frequenzgang: 70 -16.000Hz  
(Modelländerung vorbehalten)



Best.-Nr.: AM209-EB





### Anschlussfelder

Mit diesem Anschlussfeld können die im IVALIS® installierten Geräte bequem mit den entsprechenden Hausanschlüssen verbunden werden.

Dafür stehen aussen die entsprechenden Buchsen zur Verfügung, die im Innenraum des Wagens fest mit Kabeln verbunden sind.



Best.-Nr.: AF301-EB

Es stehen 5 Anschlüsse zur Verfügung:

1. Audioanschluss - 2x Chinch
2. Netzwerkanschluss - Cat5 100Mbit/s
3. Antennenanschluss - Koax 75Ohm
4. Video-Anschluss Cinch
5. Video-Anschluss SVHS

Standardmässig wird das Anschlussfeld neben dem Kabelauslass (Rückseite unten) montiert. Andere Positionen sind auch möglich. Bitte separat anfragen!

**Weitere Anschlussmöglichkeiten lieferbar!  
Bitte setzen Sie sich mit uns in Verbindung, wenn Sie spezielle Anschlussfelder benötigen.**



Beispiel: 15HD/VGA in Kombination mit dem Anschlussfeld AF301-EB.

### Steckdosenleiste / Kabelsätze

für die Verkabelung Ihrer Geräte bieten wir verschiedene Kabelsätze und Steckdosenleisten an. Näheres unter [www.ivalis.de](http://www.ivalis.de).

Beispiele:

4-teiliger Kabelsatz



Steckdosenleiste



### **Serviceklappe unten**

... zum leichteren Verkabeln und Warten der Geräte. Besonders geeignet z.B. beim Einbau von 19-Zoll-Geräten oder bei der Verwendung eines Einsatzes für Notebooks.

Die 54x38cm grosse Serviceklappe wird in die Rückwand des unteren Bereichs montiert. Sie ist abnehmbar und abschließbar. Eine Füllung aus Lochblech dient zur Belüftung der Geräte.



Best.-Nr.: SK424-EB

### **Rauchglastür, 6mm Sicherheitsglas**



Best.-Nr.: GT761-EB



### 19-Zoll-Rackschienen

Der Medienwagen IVALIS® ist im unteren Bereich für den Einbau von 19-Zoll-Geräten geeignet. Die Lieferung erfolgt inklusive Montagematerial für die 19-Zoll-Geräte.

Lieferbar sind Rackschienen in 2 Varianten:

11HE unter dem Auszug montiert

17HE im kompletten unteren Bereich



Best.-Nr.: RS11HE-EB \*



Best.-Nr.: RS17HE-EB\*\*

### Einsatz für Notebooks

Mit dieser Sonderausstattung wird der IVALIS® zum Laptop-Wagen. Es können bis zu 16 Notebooks untergebracht werden. Der Einsatz für Notebooks wird in 2 Varianten angeboten.



Best.Nr. LT118-EB \*



Best.Nr. LT168-EB \*\*

Fachabstand (lichte Höhe)	Anzahl max. Notebooks	
	LT118-EB	LT168-EB
40mm	11	16
55mm	9	12
70mm	7	10

Die Notebooks werden vorwärts in Fächer eingeschoben und dann zum Aufladen der Akkus angesteckt. Hierfür sind an den Fächern Befestigungsmöglichkeiten für die Kabel angebracht. Zum leichteren Entnehmen der Notebooks können die Fächer etwas herausgezogen werden.

Hinter den Notebookfächern ist Platz für Netzgeräte bzw. Steckdosenleisten. Diese können mit Hilfe der mitgelieferten Klettverschlüsse im Möbel befestigt werden.

Die Fächer befinden sich in genuteten Seitenwänden und lassen sich in verschiedenen Höhen alle 15mm einschieben. Anhand der unten stehenden Tabelle können Sie die Anzahl der unterbringbaren Notebooks ermitteln

\* Bei den Best.Nr. LT118-EB u. RS11HE-EB entfallen die in der Grundausrüstung enthaltenen Fachböden.

\*\* Bei den Best.Nr. LT168-EB u. RS17HE-EB entfallen die in der Grundausrüstung enthaltenen Fachböden sowie der Tablarauszug.

Es wird empfohlen, die Serviceklappe unten (Best.-Nr.: SK424-EB) mitzubestellen, um die Geräte leichter verkabeln und warten zu können.



**Sonderbau**

Das Konzept des IVALIS® läßt viele weitere Bauweisen zu. Hier einige Beispiele.

**Sonderbauten auf Anfrage. Gerne beraten wir Sie und erstellen Ihnen ein Angebot!**

Ohne Beamerfach



Mit extra hohem Beamerfach für einen großen Projektor



Mit zusätzlichem Auszug im Beamerfach



Ohne Beamerfach in Standard-Tresenhöhe

Extra hohe Ausführung



Ohne Beamerfach mit Glas-tür in niedriger Ausführung als Phono-Wagen





### Merkmale

- individuell konfigurierbar
- kleine Abmessungen
- komplett abschließbar
- ausziehbarer Arbeitstisch
- Gesamthöhe entspricht Tresenhöhe
- stabile, abriebfeste Rollen
- sicherer Stand durch Totalfeststellung aller Rollen
- robuste Bauweise
- hochwertige Beschläge
- Durchbrüche und Halterungen für Kabel
- integrierte Beschallungsanlage (optional)

### Grundausrüstung

- 2 höhenverstellbare Einschubböden
- 1 Arbeitstisch mit Vollauszug
- Griffstange zum leichten Transport
- Sicherheitsschlösser an Tür und Klappe
- Kabelbefestigungen im Innenraum
- Kabelauslass
- Projektorfach mit Lüftungsgitter
- 4 Rollen mit Totalfeststellung

Die Sonderausstattungen des IVALIS® werden ständig erweitert.  
Aktuelle Auflistungen und Preise unter [www.ivalis.de](http://www.ivalis.de).



IVALIS®

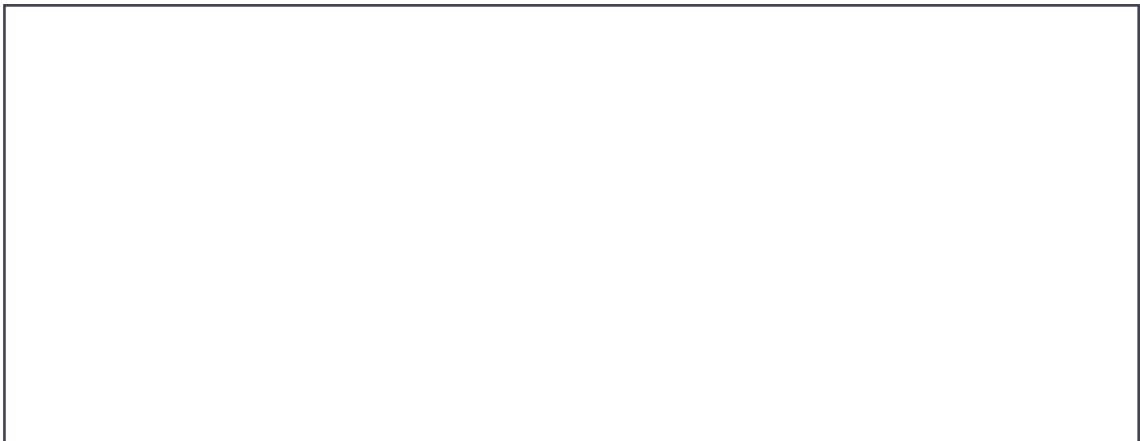

Ihr IVALIS®-Händler

Medienwagen IVALIS® ist ein Produkt der Firma Griemert - MEDIA.



Griemert - MEDIA  
Bichl 1  
83737 Grub

Tel: ++49 (0)8064 / 90 97 51  
Fax: ++49 (0)8064 / 90 97 52  
E-Mail: [info@griemert-media.de](mailto:info@griemert-media.de)

Der Vertrieb erfolgt ausschließlich über autorisierte Fachhändler.  
Bauweise und Konzept des Medienwagen IVALIS® sind patentrechtlich geschützt.  
IVALIS® ist ein geschützter Markenname. Alle Rechte vorbehalten.